



Nuova serie assi sterzanti comandati STJ

L'asse sterzante comandato STC di ADR è sintesi di funzionalità, affidabilità e versatilità di applicazione per le macchine agricole ed operatrici trainate.

Le sue prerogative sono ben note e ne hanno fatto un componente insostituibile per manovrabilità e precisione nelle condizioni di guida più impegnative.

Le soluzioni tecniche innovative applicate sia alla parte strutturale, che all'oleodinamica, riassumono in un prodotto compatto e funzionale tutti gli aspetti positivi che negli anni hanno contraddistinto la tecnologia firmata ADR, da sempre improntata all'efficienza nella semplicità.

Il componente chiave è un cilindro oleodinamico integrato, che esplica anche la funzione di barra di connessione dello sterzo.

È questa l'innovazione più evidente alla quale si accompagnano:

- soluzioni costruttive che offrono al progettista del veicolo la massima libertà nella scelta delle ruote e degli ancoraggi alle sospensioni perché il cilindro integrato, molto compatto, occupa solo la parte centrale dell'asse.
- assoluta precisione ed affidabilità derivanti da anni di esperienza nello sviluppo di sistemi a stretto contatto con i fornitori dei componenti e con i progettisti dei veicoli.
- diminuzione delle resistenze passive in esercizio grazie al cinematismo ottimizzato, supportato da un azionamento oleodinamico di dimensioni generose.
- maggiore semplicità nelle fasi di messa in marcia e di manutenzione del sistema, grazie al dispositivo oleodinamico di comando che integra anche la connessione tra le ruote sterzanti.
- il cilindro di dimensioni generose e la sua posizione nella struttura consente al sistema di comando di operare con basse pressioni di esercizio agevolando così la guidabilità e l'economia di esercizio del trattore che consuma meno carburante e meno pneumatici.
- semplicità di installazione dell'impianto idraulico sul rimorchio perché tutti i collegamenti ai cilindri sono nella parte centrale del telaio.
- La posizione del cilindro ed il suo fissaggio alla struttura lascia molto spazio per gli ancoraggi dell'assale e ai cilindri di azionamento dei freni: il costruttore del veicolo ha così la massima libertà di progettazione.

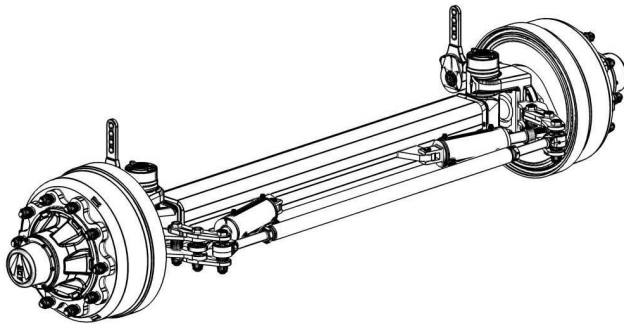

Vecchio assale sterzata comandata (STC)

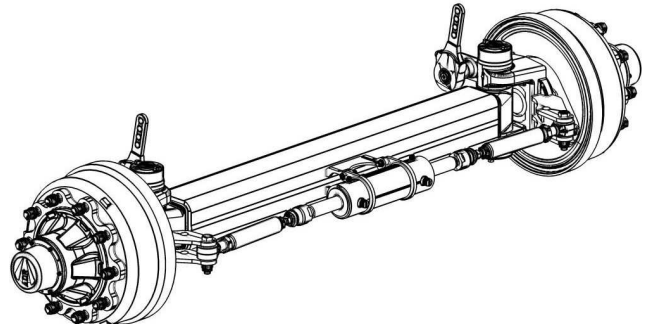

Nuovo assale a sterzata comandata

A completamento dell'assale, ADR ha realizzato un nuovo cilindro del timone in accordo con la normativa vigente per i sistemi di sterzata (ISO 26402 - Steering Systems 2008-06-01); per tale componente esiste la possibilità di scelta dell'attacco alla traversa del trattore se a sfera o con perno calibrato.

Resta comunque sempre disponibile il cilindro timone attuale per tutti i clienti che decidono di realizzare l'impianto idraulico di sterzata con rinvii meccanici o per non avere ingombri importanti del cilindro timone.

In sintesi:

- semplificazione del circuito idraulico di sterzo del rimorchio prevedendo i punti di alimentazione del cilindro al centro dell'assale
- ottimizzazione degli ingombri dell'assale sterzante lasciando completamente libero la zona di bridaggio dell'assale al rimorchio
- riduzione delle pressioni di esercizio del sistema dovute all'ottimizzazione del braccio di sterzo e alla aumentata sezione utile di lavoro del cilindro stesso a vantaggio dell'economia di esercizio.
- ottimizzazione delle leve di sterzo con conseguente riduzione delle dimensioni d'ingombro generali dell'assale

tanti vantaggi che si aggiungono alle caratteristiche già consolidate di STC, come:

- il cinematismo di sterzo si muove su boccole bimetalliche lubrificabili, con giochi ridottissimi, ottenuti grazie all'accuratezza e alla precisione con cui vengono realizzati gli snodi a geometria conica ed al sistema di regolazione assiale di precisione sito sulla parte superiore di essi
- la soluzione meccanica del gruppo di sterzo rende agevoli gli eventuali interventi di manutenzione successive, perché lo snodo conico è sempre smontabile agevolmente, anche dopo lunghi periodi di esposizione agli agenti esterni.

ADR technical news



- elevata robustezza del gruppo di sterzo grazie alle scelte progettuali, tecnologiche e dei materiale su cui si è sempre basata ADR
- costruzione compatta a favore della versatilità e compatibilità con molteplici dimensioni di pneumatici di commercio
- sistema di controllo della sterzata idraulica pilotato dal trattore, ma completamente posizionato sul rimorchio
- precisione assoluta di guida in marcia avanti e soprattutto in retromarcia grazie alla sua geometria.

Per qualsiasi informazione o richiesta aggiuntiva rivolgetevi direttamente al Servizio Commerciale ADR che avrà modo di illustrarvi in modo più completo tutti i vantaggi del nuovo assale.